

# ラインドライブコンベア

## Line shaft system roller conveyor

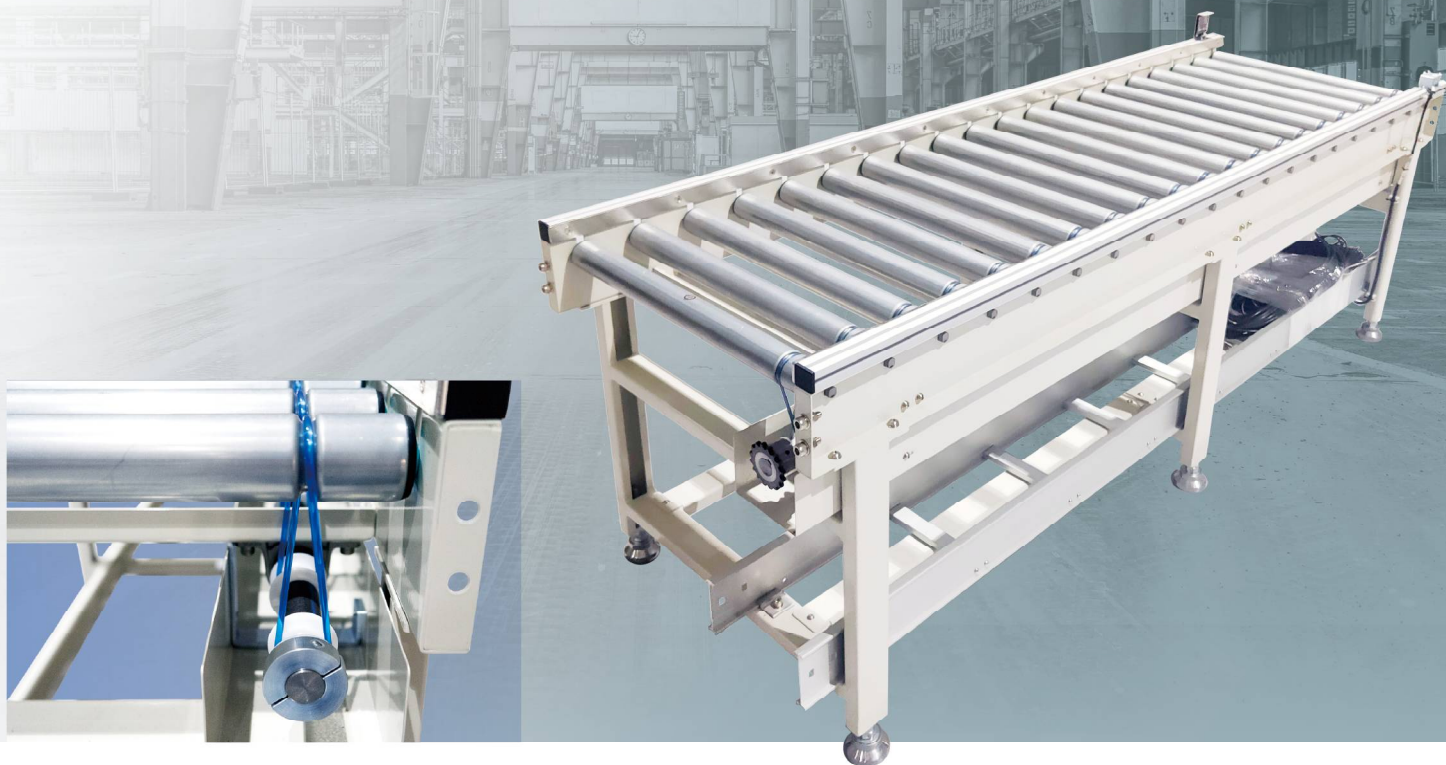

### 仕様表 Specification

(単位 measurement unit:mm)

品番 Model	LSCV-50
機台の幅(内) Width	400 ~ 900
機台の長さ Length	Max. 3000
ローラーの直径 Roller diameter	Ø50
ローラーのピッチ Roller pitch	P 75、P 100
搬送の重さ Load weight	70 kg / m (MAX)
搬送のスピード Conveyor speed	12 ~ 30 m / min (60Hz)

\*注記: 1. モーター容量と搬送速度は、お客様のニーズに応じて設計することができます。2. お客様の特別なニーズに応じてカスタマイズができます。  
\*Remark: 1.Motor capacity and conveying speed can be changed according to customer needs.  
2.We can provide the customized design and production according to the special needs of customers.